

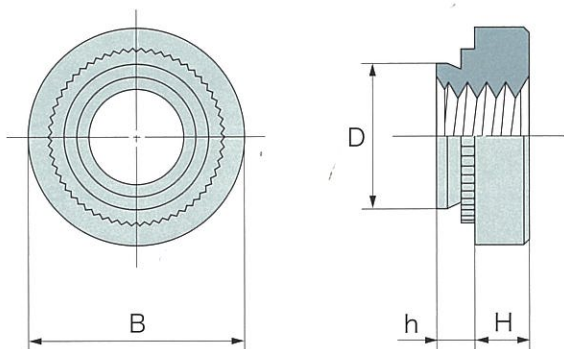

SELF CLINCHING ROUND NUTS

型式・寸法



PCS - M4 - 1 - HR

SUS304 板用型式
 シャンク長さ
 0 : 0.8mm 板厚用
 1 : 1mm 板厚用
 2 : 1.4mm 板厚用
 3 : 2.3mm 板厚用
 (M10、M12、2.0mm 板厚用)
 4 : 3mm 板厚用
 ネジの呼び
 材質
 PC : SWCH-18A
 PCS : SUS303、SUS420F

ネジの呼び	ピッチ	型式			D 最大	B ±0.2	H ±0.1	h 最大	取付け板金		
		SWCH-18A	SUS303	SUS420F					最小板厚	穴径 +0.08 0	穴中心と板端 の最小距離
M2	0.4	PC-M2-0	PCS-M2-0	PCS-M2-0 HR	4.22	6.3	1.5	0.76	0.8	4.25	4.8
		PC-M2-1	PCS-M2-1	PCS-M2-1 HR				0.97	1.0		
		PC-M2-2	PCS-M2-2	PCS-M2-2 HR				1.37	1.4		
M2.5	0.45	PC-M2.5-0	PCS-M2.5-0	PCS-M2.5-0 HR	4.22	6.3	1.5	0.76	0.8	4.25	4.8
		PC-M2.5-1	PCS-M2.5-1	PCS-M2.5-1 HR				0.97	1.0		
		PC-M2.5-2	PCS-M2.5-2	PCS-M2.5-2 HR				1.37	1.4		
M3	0.5	PC-M3-0	PCS-M3-0	PCS-M3-0 HR	4.22	6.3	1.5	0.76	0.8	4.25	4.8
		PC-M3-1	PCS-M3-1	PCS-M3-1 HR				0.97	1.0		
		PC-M3-2	PCS-M3-2	PCS-M3-2 HR				1.37	1.4		
M4	0.7	PC-M4-0	PCS-M4-0	PCS-M4-0 HR	5.38	7.9	2.0	0.76	0.8	5.4	6.9
		PC-M4-1	PCS-M4-1	PCS-M4-1 HR				0.97	1.0		
		PC-M4-2	PCS-M4-2	PCS-M4-2 HR				1.37	1.4		
M5	0.8	PC-M5-0	PCS-M5-0	PCS-M5-0 HR	6.38	8.7	2.0	0.76	0.8	6.4	7.1
		PC-M5-1	PCS-M5-1	PCS-M5-1 HR				0.97	1.0		
		PC-M5-2	PCS-M5-2	PCS-M5-2 HR				1.37	1.4		
M6	1.0	PC-M6-1	PCS-M6-1	PCS-M6-1 HR	8.72	11.05	4.1	0.97	1.0	8.75	8.6
		PC-M6-2	PCS-M6-2	PCS-M6-2 HR				1.37	1.4		
		PC-M6-3	PCS-M6-3	PCS-M6-3 HR				2.21	2.3		
M8	1.25	PC-M8-2	PCS-M8-2	PCS-M8-2 HR	10.44	12.65	5.5	1.37	1.4	10.5	9.7
		PC-M8-3	PCS-M8-3	PCS-M8-3 HR				2.21	2.3		
M10	1.5	PC-M10-3	PCS-M10-3	—	12.65	15.0	7.0	1.95	2.0	12.7	11.6
M12	1.75	PC-M12-3	PCS-M12-3	—	14.65	17.0	8.0	1.95	2.0	14.7	13.5
		PC-M12-4	PCS-M12-4	—		20.0		2.80	3.0		14.0

取付方法

型式別寸法で穴をあけた金属板にローレットが完全に圧入するようプレスします。

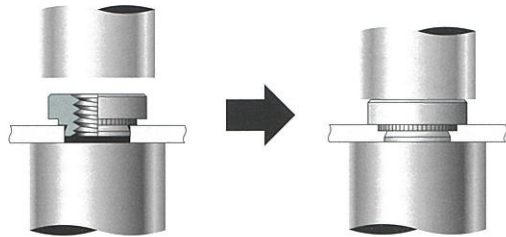

特徴

プレスされたローレットが板をテーパ部に押し流し、ナットが抜けなくなり、ローレットはネジ挿入時に回転防止の役目となります。

※どの位の力に耐えられるかは、それぞれ材質別耐圧板力、トルクのデータを参考にしてください。

性能

材質と取付板金条件

型式	材質	熱処理	表面処理	板金硬度
PC	SWCH-18A	浸炭	三価ユニクロメッキ	HRB80以下
PCS	SUS303	—	脱脂	HRB70以下
PCS HR	SUS420F	焼入れ焼戻し	パシペイト	HRB90以下

取付条件及び保持強さ

ネジの呼び	シャンク h	板金板厚 mm	A5052			SECC		
			圧入力 KN	耐押抜力 KN	トルク N・m	圧入力 KN	耐押抜力 KN	トルク N・m
M2 M2.5 M3	-0	0.8	5.9～ 7.8	0.294	1.0	6.9～ 15.7	0.490	1.5
	-1	1.0		0.392	1.2		0.588	1.5
	-2	1.4		0.784	1.5		0.980	1.5
M4	-0	0.8	6.9～ 11.8	0.343	2.5	9.8～ 17.6	0.490	2.9
	-1	1.0		0.490	2.8		0.686	3.9
	-2	1.4		0.833	3.9		1.078	4.4
M5	-0	0.8	7.8～ 12.7	0.392	2.9	11.8～ 24.5	0.588	3.4
	-1	1.0		0.490	3.4		0.833	3.9
	-2	1.4		0.882	4.9		1.127	5.9
M6	-1	1.0	8.8～ 14.7	0.392	5.9	15.7～ 29.4	0.980	6.9
	-2	1.4		0.784	10.8		1.569	15.7
	-3	2.3		1.567	13.7		2.451	27.5
M8	-2	1.4	14.7～ 19.6	0.882	11.8	19.6～ 35.3	2.451	24.5
	-3	2.3		1.765	19.6		2.941	29.4
M10	-3	2.0	19.6	1.961	29.4	34.3	2.941	34.3
M12	-3	2.0	22.6	2.157	31.3	37.3	3.431	39.2
	-4	3.0	24.5	2.353	33.3	39.2	3.922	44.1

タイプHR

ネジの呼び	シャンク h	板金板厚 mm	SUS304		
			圧入力 KN	耐押抜力 KN	トルク N・m
M2 M2.5 M3	-0	0.8	13～ 22	0.575	1.58
	-1	1.0		0.725	1.92
	-2	1.4		1.290	2.03
M4	-0	0.8	22～ 31	0.645	3.38
	-1	1.0		0.800	4.18
	-2	1.4		1.600	5.08
M5	-0	0.8	26～ 40	0.800	3.95
	-1	1.0		1.025	5.08
	-2	1.4		1.775	6.77
M6	-1	1.0	40～48	2.000	17.00