

仕様・寸法

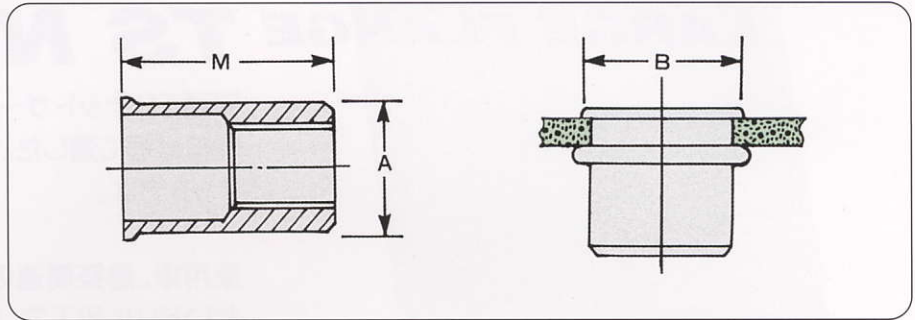

品番	9658
材質	低炭素鋼
表面処理	亜鉛メッキ+三価クロメート
ネジ径	ISOメートル並目ネジ

(単位:mm)

製品番号	ネジ呼び径	ネジピッチ	寸法			標準板厚	下穴径
			A	B	M		
9658-0310	M3	0.5	4.7	5.8	9.0	0.5~1.5	4.8
9658-0413	M4	0.7	6.3	7.0	10.4	0.5~2.0	6.4
9658-0514	M5	0.8	7.1	8.0	11.8	0.5~3.0	7.2
9658-0619	M6	1.0	9.5	10.7	14.6	0.8~3.3	9.6
9658-5821	M8	1.25	10.5	11.7	16.0	0.9~3.3	10.6

注 この製品は特殊口ウ処理されてますので脱脂しないで下さい。

取付強度 (スチール板)

標準強度

試験方法	トルク強度 (N・m)		引張強度 (kN)		押抜強度 (kN)	
	1.6mm	2.3mm	1.6mm	2.3mm	1.6mm	2.3mm
<p>あて板</p> <p>(あて板の穴はボルト径+0.5mm)</p>						
板厚	1.6mm	2.3mm	1.6mm	2.3mm	1.6mm	2.3mm
サイズ	M3	2.45	2.16	2.16	0.44	0.54
	M4	8.82	4.41	5.20	1.08	1.47
	M5	9.80	5.88	8.14	1.96	2.35
	M6	21.56	—	8.83	2.16	2.65
	M8	27.44	—	10.79	—	2.75

SI単位: 1kgf・cm=0.098N・m kgf=9.807N

■ 使用工具 : スピン・プル式 (742型) P.23 表をご参照下さい。

■ ノーズ・アセンブリー : P.24 表をご参照下さい。