

仕様・寸法

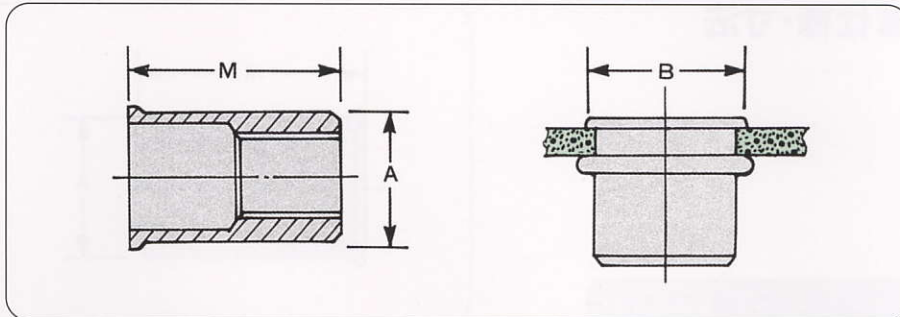

品番	9488
材質	アルミ
表面処理	生地
ネジ径	ISOメートル並目ネジ

(単位:mm)

製品番号	ネジ呼び径	ネジピッチ	寸法			標準板厚	下穴径
			A	B	M		
9488-0413K	M4	0.7	6.3	7.3	10.4	0.5~2.0	6.4
9488-0514K	M5	0.8	7.1	8.1	11.8	0.5~3.3	7.2
9488-0620K	M6	1.0	9.5	10.5	15.7	0.8~4.2	9.6
9488-0821K	M8	1.25	12.7	13.7	17.0	1.0~3.6	12.8

全製品とも先端テーパ付きの自動機対応品。

取付強度 (スチール板)

標準強度

試験方法	トルク強度 (N・m)			引張強度 (kN)			押抜強度 (kN)		
板厚	1.2mm	2.3mm	3.2mm	1.6mm	2.3mm	3.2mm	1.6mm	2.3mm	
サイズ	8.04	—	—	2.75	—	—	0.74	—	
M4	11.17	—	—	4.71	—	—	1.62	—	
M5	—	14.99	—	—	6.37	—	—	2.06	
M6	—	—	29.40	—	—	9.32	—	2.55	
M8	(あて板の穴はボルト径+0.5mm)								

SI単位: 1kgf・cm≒0.098N・m kgf≒9.807N

■ 使用工具 : スピン・プル式 (742型) P.23 表をご参照下さい。

■ ノーズ・アセンブリー : P.24 表をご参照下さい。