

G2-S 取扱説明書

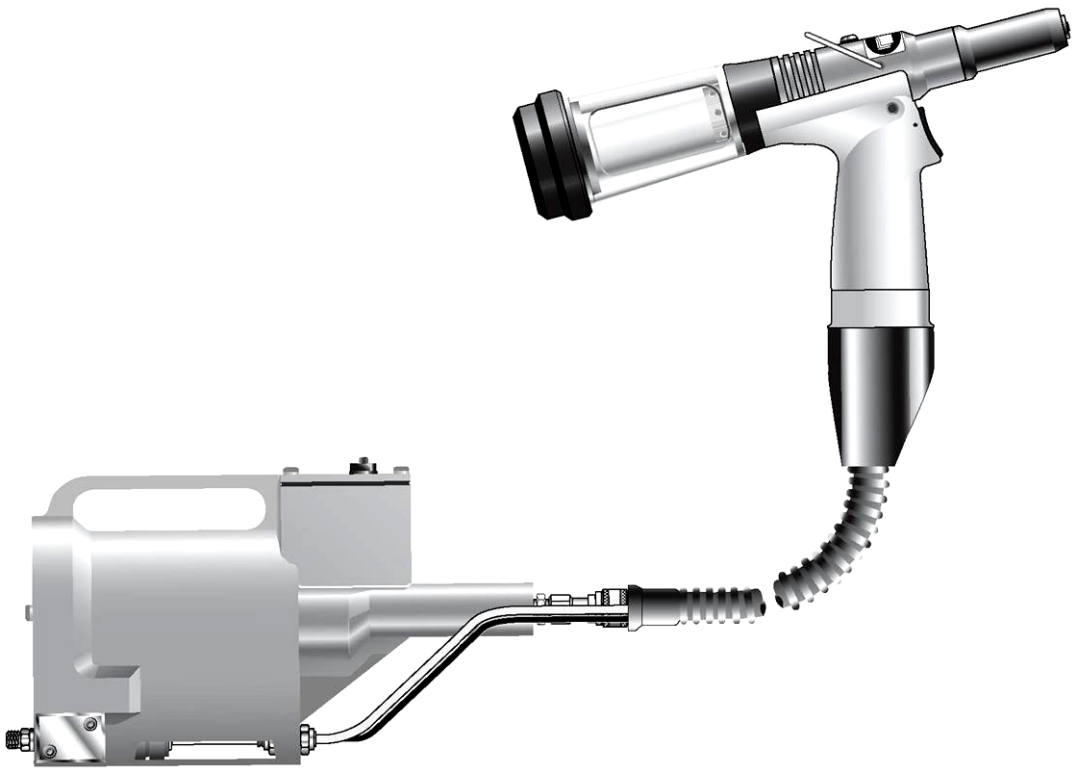

Hydro-Pneumatic Power Tool

Genesis G2-s model

もくじ

1) 安全使用上の手引き	2-4
2) 工具寸法・仕様	5
3) 打鋌可能ファスナー	6
4) 工具構成部品	6
5) エアー供給	7
6) 操作方法・アクセサリ	8
7) ノーズアセンブリー	9-10
8) 工具・部品図面	11-12
9) サービス手順・キット	13-14
10) 工具分解修理	15-17
11) 給油について	18
12) 故障原因と処置方法	19

取扱説明書を読む前には、必ず、「工具安全使用上の手引き」項目をお読みください。なお、この説明書には、下記の区分があります。



警告：取扱いを誤った場合、使用者が死亡または重傷を負う可能性があります。



注意：取扱いを誤った場合、使用者が障害を負う可能性、または、物的損害の発生があります。



禁止：この表示は、してはいけない「禁止」内容です。

1) 安全使用上の手引き







この安全使用の手引きは、ジェネシス（G2スプリット） 工具についての使用上の注意事項を述べておりますので、工具の使用・修理・保管責任者の方は、必ずお読みの上、取扱い説明書の指示に従って正しくご使用ください。

また、分解・調整・修理の前には必ずこの取扱説明書を詳しくお読みください。

（工具のトレーニングについては、弊社にご相談いただければ幸いです。）

お読みになった後は、実際に使用される方がいつでも見られる場所に保管してください。



-  使用空気圧力は、0.5～0.7 MPa（5.0～7.0 気圧）にてご使用ください。
使用空気圧力を越えて使用した場合、工具が破損し事故や傷害を負う恐れがあります。
-  人に向かっての工具の使用・操作は絶対にしないでください。また、工具を前方及び後方からのぞかないでください。
リベット及び破断したステムが飛び出し、事故や傷害（失明等）を負う恐れがあります。
-  使用中は保護めがね（JIS T 8147 規格品）を着用してください。
リベット及び破断したステムが飛び出し、事故や傷害（失明等）を負う恐れがあります。
-  必ず損傷のないステムコレクターもしくはデフレクターを取り付けてご使用ください。
ステムコレクターもしくはデフレクターを取り外す時は、カプラーを分離する等により、必ず圧縮空気の供給を止めてください。ステムコレクターもしくはデフレクターを取り外した状態で圧縮空気を供給しないでください。
破断したステムが飛び出し、事故や傷害（失明等）を負う恐れがあります。
-  ご使用前に各部の損傷がないかを確認し、損傷があった場合は使用を止め修理に出してください。損傷のある状態で使用すると、事故や傷害を負う恐れがあります。
-  圧縮空気供給部の接続は確実に行ってください。
接続部のねじがあわなかったり、ねじの入りしろが不十分な場合、使用中にカプラー、ホース等が外れて事故や傷害を負う恐れがあります。

 この工具は、労働安全衛生法、及びその関連法規に従ってご使用ください。
正しい使用法や安全管理に関するご質問は、弊社までお願い致します。
この工具使用時に考えられる予防注意事項は、お客様が事前に、全作業員の方に充分にご説明・徹底ください。

 組立て部材を両手で扱う場合は、丈夫な手袋をはめ、指をリベットから離して作業してください。また、使用個所に鋭い平面や角のある場合は、作業手袋を着用ください。

 当工具の設計・使用目的以外には使わないでください。

前記に述べた法的・一般的な安全上の注意以外に、下記の点にご注意ください。

 **注意**









 工具の分解・調整・修理、ノーズアセンブリー交換・セット等の場合は、必ず、圧縮空気の供給を止めてください。圧縮空気が供給された状態で分解・調整等を行うと、部品の飛び出し、オイルの吹き出し、予期せぬ動き等により事故や傷害を負う恐れがあります。

 工具のブリード・ネジをしっかりと締め込んだ状態でご使用ください。
ブリード・ネジが緩んでいたり外れた状態で使用すると、オイルが吹き出し、事故や傷害を負う恐れがあります。

 完全なノーズアセンブリーをセットせずに使用しないでください。指をはさむ等、傷害を負う恐れがあります。

 弊社から供給・推薦された部品以外の使用は避けてください。また、お使いになるリベットに適合した部品を取り付けてご使用ください。十分な性能が発揮できないだけでなく、異常動作等により事故や傷害を負う恐れがあります。

 当社に無断で工具を改造しないでください。異常動作等により事故や傷害を負う恐れがあります。

-  お客様独自の工具・部品の変更・修正による事故・故障につきましては、全てお客様の責任で処理下さい。当社メーカー・販売店は一切の責任を負いかねます。
-  工具は、常に安全な作業環境で使用・維持管理し、定期的に有能なる適任者によって、損耗の有無や機能検査を実施してください。また、その場合も取扱い説明書の指示に従い、充分注意して作業をしてください。保守知識、及び技術のない方が実施されますと十分な性能が発揮できないだけでなく、事故や傷害を負う恐れがあります。
-  工具の作動部分に、長い作業服、ネクタイ、長髪、手拭い・ウエス等がからみつかないように、注意ください。工具は常に、乾燥した清潔な状態で維持し、できるだけ良好なグリップ（把手が滑らない）を確保ください。
-  エアー排気口からの排気にご注意ください。エアー排気口から勢いよく霧状の空気が排気される場合がありますので、顔（特に目）を近づけないでください。また、排気により付近の物を汚す恐れがありますので、ご注意ください。
-  工具に元圧をつなぐ時に工具が空動作する場合があります。元圧をつなぐ時は工具からリベットを取り除いて下さい。装填されたリベットがかしまり怪我をする場合があります。
-  工具シリンダー部などのエアー排気口を塞いだり、カバーをつけて妨害しないようにし、エアーホースは常に良好なる状態を維持ください。
-  使用リベット、下穴、板厚の組合わせ、選定に際しては、弊社発行の技術データに従ってください。
-  工具をあちこちに移動させる場合は、トリガーやレバーを触らなようにしてください。突然、誤作動することがあり危険です。

2) 工具寸法・仕様

ジェネシスG2スプリット工具は、弊社及び市販のブラインドリベットを高速で幅広い使用個所に取り付ける工具として開発されました。

ロット生産・大量流れ作業に適したコンパクトで軽量、環境に優しい最新技術のデザイン工具です。

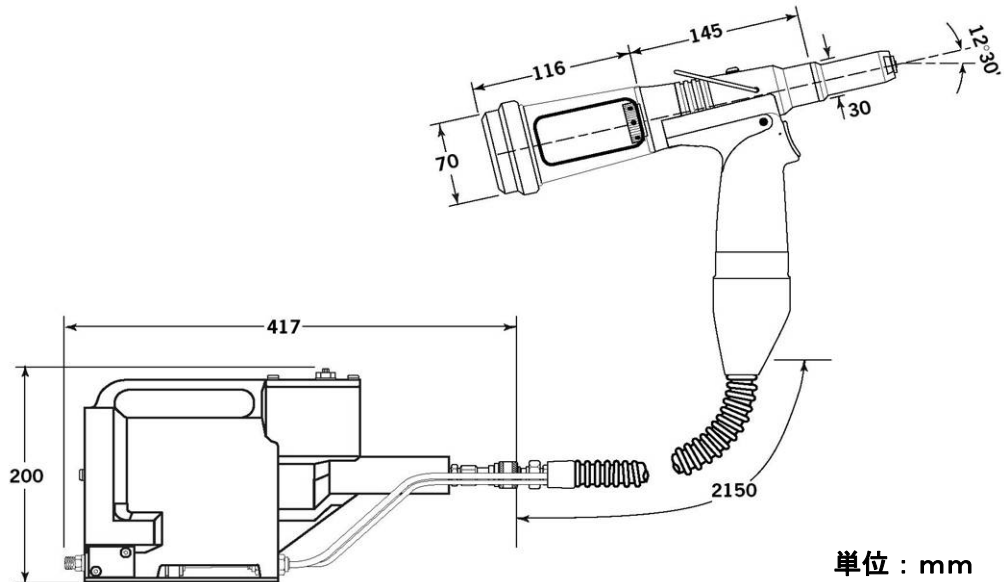

工具にはステムキャッチャー（回収）ボトルが付属しています。

ノーズアセンブリ構成部品の詳細は別表を参照ください。(P. 9)

< ジェネシスG2スプリット 工具仕様 >

使用空気圧	:	0.5~0.7 MPa
ストローク	:	最小 17 mm
工具引張力	:	7.2 KN (733 Kgf)
工具重量	:	0.88 Kg (ヘッド部)
サイクル	:	約 1 秒
ノイズ	:	75 dB (A) 以下
増圧比	:	44 : 1

3) 打鉋可能ファスナー

ファスナー	ファスナーサイズ (MM IN)									
	3	3.2	4.0	4.3	4.8	5	5.2	6	6.5	7
	-	1/8	5/32	-	3/16	-	-	-	-	-
AVEX®	●	●	●		●					
STAVEX®		●	●		●					
AVINOX®		●	●		●					
AVIBULB®		●	●		●					
ETR							●			
BULBEX®			●		●					
T-LOK®				●	●					
AVDEL® SR		●	●		●					
MONOBOLT®					●					
INTERLOCK®					●					
TLR®					●					
AVDEL®		●	●		●					
MBC		●	●		●					
MBC/LC		●	●		●					
AVSEAL®			●			●		●	●	●

4) 工具構成部品

ジェネシスG 2スプリット工具は、3つの構成部品から成り立っています。

1 工具本体のみの品番です。

(ノーズアセンブリ及びノーズチップを選択してください。)

2 本工具は、工具先端部のノーズチップのみを交換する事により、全てのブラインドリベットを取り付ける事ができます。

3 使用ファスナーに応じたノーズチップを選択して下さい。詳細は別表を参照ください。(P. 9)

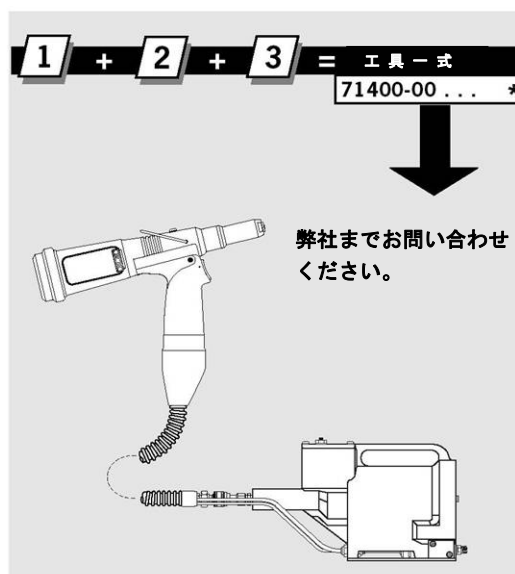
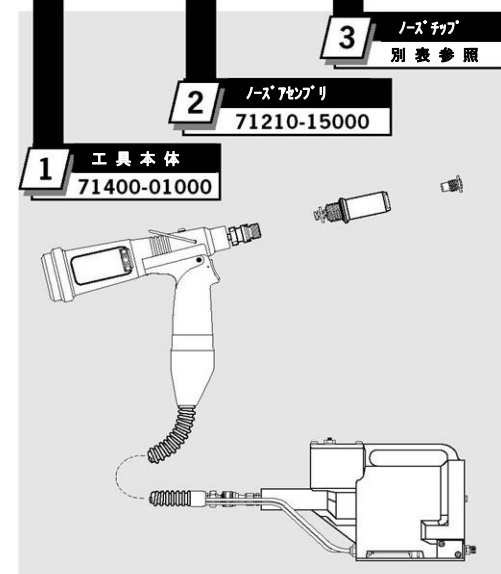

5) エアー供給

工具の最適作動エア圧は0.55MPa（5.5気圧）です。エアレギュレーターと自動オイル・フィルター装置を主エアラインに使用することをお勧めいたします。

これらは、下図のように工具から3m以内に取り付けてください。

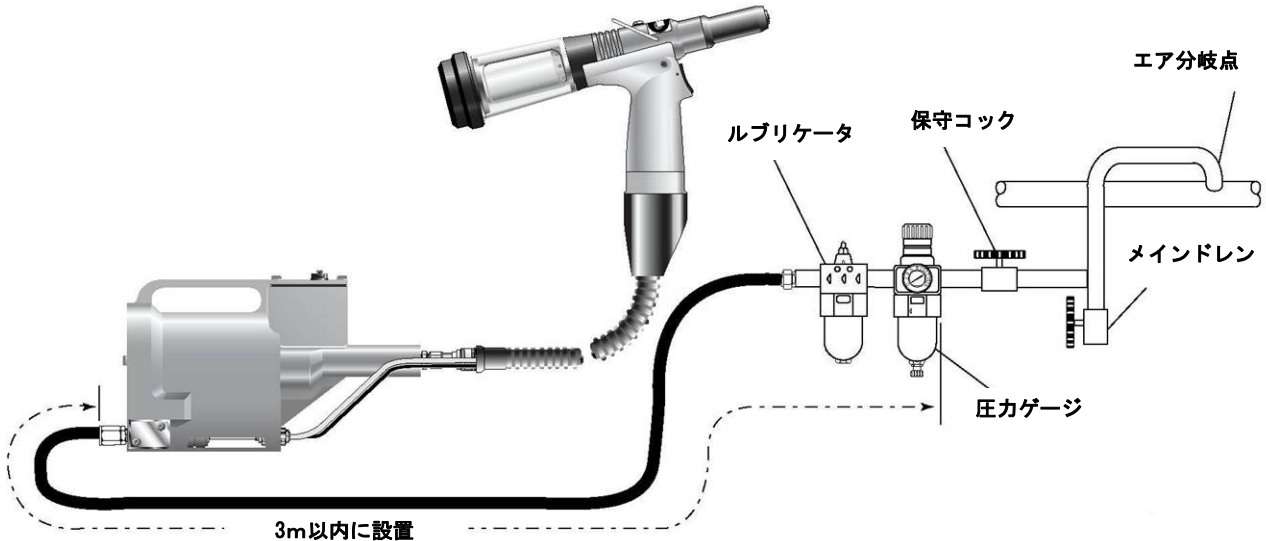

注意：

- ・ エアホースは、使用システム内で生ずる最高圧又は 1MPa（10気圧）のいずれか高い圧力の 150%を最低常用圧として耐えうるものを使用ください。
- ・ エアホースは、耐油性のあるもので、耐摩耗性のある被覆のついたものを選び、切断・破損の恐れがある使用個所では、必要に応じた防護手段をとってください。
- ・ 全てのエアホースは、内径 6.4mm (1/4")以上のものを使用ください。

6) 操作方法・アクセサリ

■操作方法

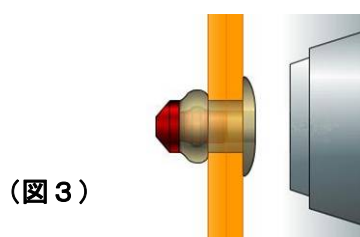
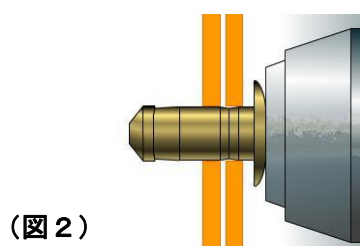
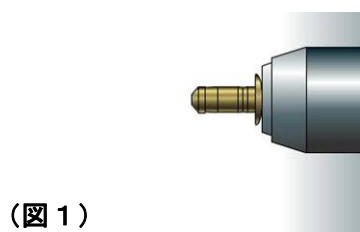

A) ジェネシスG 2スプリット工具でブラインドリベットを取り付けるには、先ず取付部材に予め下穴を開けておきます。工具先端にリベットのステム部分をセットし

(図1)、

リベットのシェル部分を取付部材の下穴に挿入します。

(図2) 工具のトリガを引き、工具を動作させるとリベットのステム部分が工具ノーズ・ジョーの中に引き込まれ破断し、取付完了します。(図3)

B) 上記方法のセットと逆に、取付部材にリベット・シェルを先にセットしてからリベット・ステムを工具にセットし打鋌する方法でも問題なくご利用できます。

■アクセサリ

品番：71210-20100 ピン テール デフレクター キット

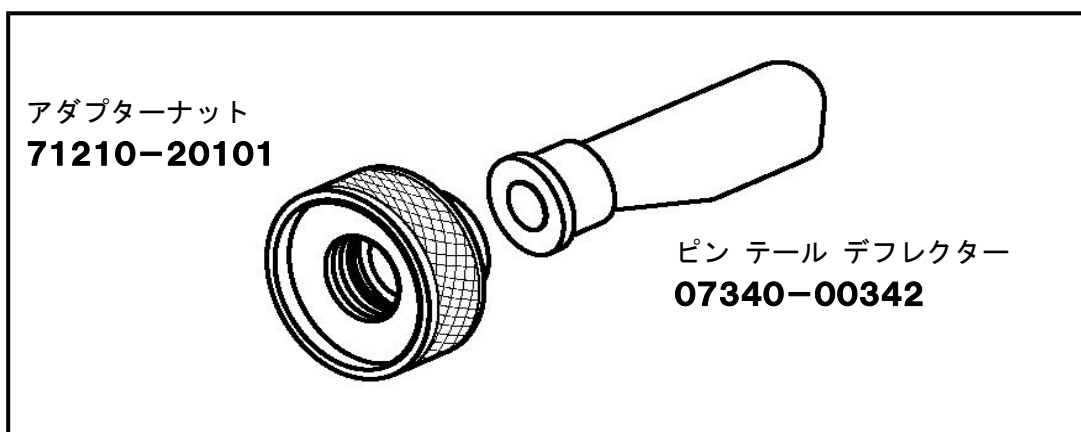

ピン テール デフレクター キットは、図に示す2個の部品で構成されています。

ピン テール デフレクター キットは、工具に簡単に取付けることができます。

打鋌箇所が狭く、標準のステムキャッチャーでは干渉する場合にご使用ください。

7) ノーズアセンブリー

- ・ G 2 スプリット工具は、工具先端部のノーズチップのみを交換する事により、全てのブラインドリベットを取り付ける事ができます。(P. 6)
- ・ ノーズアセンブリー品番
71210-15100 : スタンダード・ノーズケーシング (ノーズチップ付き)
71210-15000 : スタンダード・ノーズケーシング (ノーズチップなし)
71210-15200 : エクステンション・ノーズケーシング (ノーズチップなし)
- ・ ノーズアセンブリー (71210-15100) には、ノーズチップ (71210-05002, 07340-06101, 07381-04701) が、含まれています。
- ・ ノーズアセンブリー (71210-15000, 71210-15200) には、ノーズチップは含まれていません。使用ファスナーに応じたノーズチップを選択して下さい。

**スタンダード
ノーズケーシング**

¹ In inches then in millimetres.
² Head forming nose tips for use with countersunk heads ONLY.
³ Long nose tip for deep placing.

* 工具一式 No. 71210-00039には、
3個のノーズチップ (71210-05002, 07340-06101, 07381-04701) が、
 付属しております。
 使用ファスナーに応じたノーズチップを
 選択して下さい。

使用ファスナー			ノーズチップ (mm)			
			'A'	'B'		
AVEX®	1/8	3.2	Al Alloy	71210-05002	12.7	6.35
	1/8	3.2	Steel	71210-16070	12.7	3.3
	1/8	3.2	Al Alloy	07340-06401 ²	12.7	2.9
	-	3	Al Alloy	71210-05002	12.7	6.35
	5/32	4.0	Al Alloy	71210-16070	12.7	3.3
	5/32	4.0	Steel	07381-04701	12.7	2.8
	5/32	4.0	Al Alloy	07340-06501 ²	12.7	3.3
	3/16	4.8	Al Alloy	07381-04701	12.7	2.8
	3/16	4.8	Al Alloy	07340-04800	19.0	3.3
	3/16	4.8	Steel	07490-04401	12.7	3.3
	3/16	4.8	Al Alloy	07340-06601 ²	12.7	4.1
	MONOBOLT®	3/16	4.8	Any	71210-16020	12.7
BULBEX®	5/32	4.0	Al Alloy	71210-16070	12.7	3.3
	3/16	4.8	Al Alloy	07381-04701	12.7	2.8
AVSEAL®	-	4	Al Alloy	71210-16001	12.7	4.9
	-	4	Al Alloy	71210-16006 ³	12.7	6.9
	-	5	Al Alloy	71210-16002	12.7	4.7
	-	5	Al Alloy	71210-16007 ³	12.7	6.9
	-	6	Al Alloy	71210-16003	12.7	5.3
	-	6	Al Alloy	71210-16008 ³	12.7	7.2
	-	6.5	Al Alloy	71210-16004	12.7	5.4
	-	6.5	Al Alloy	71210-16009 ³	12.7	7.3
	-	7	Al Alloy	71210-16005	12.7	5.4
	-	7	Al Alloy	71210-16010 ³	12.7	7.3
TLR®	3/16	4.8	Al Alloy	07605-00220	12.7	4.1
AVINOX® II	1/8	3.2	Stainless Steel	71210-16070	12.7	3.3
	5/32	4.0	Stainless Steel	07381-04701	12.7	2.8
	3/16	4.8	Stainless Steel	07498-01401	12.7	4.8
T-LOK®	-	4.3	Steel	07340-06201	12.7	3.3
	3/16	4.8	Steel	07340-06201	12.7	3.3
AVIBULB®	1/8	3.2	Steel	71210-16070	12.7	3.3
	5/32	4.0	Steel	07381-04701	12.7	2.8
	3/16	4.8	Steel	07498-01401	12.7	4.8
AVDEL® SR	1/8	3.2	Any	71210-05002	12.7	6.35
	5/32	4.0	Any	71210-16070	12.7	3.3
	3/16	4.8	Any	07348-07001	12.7	5.7
INTERLOCK®	3/16	4.8	Any	07381-04701	12.7	2.8

8) 工具・部品図面

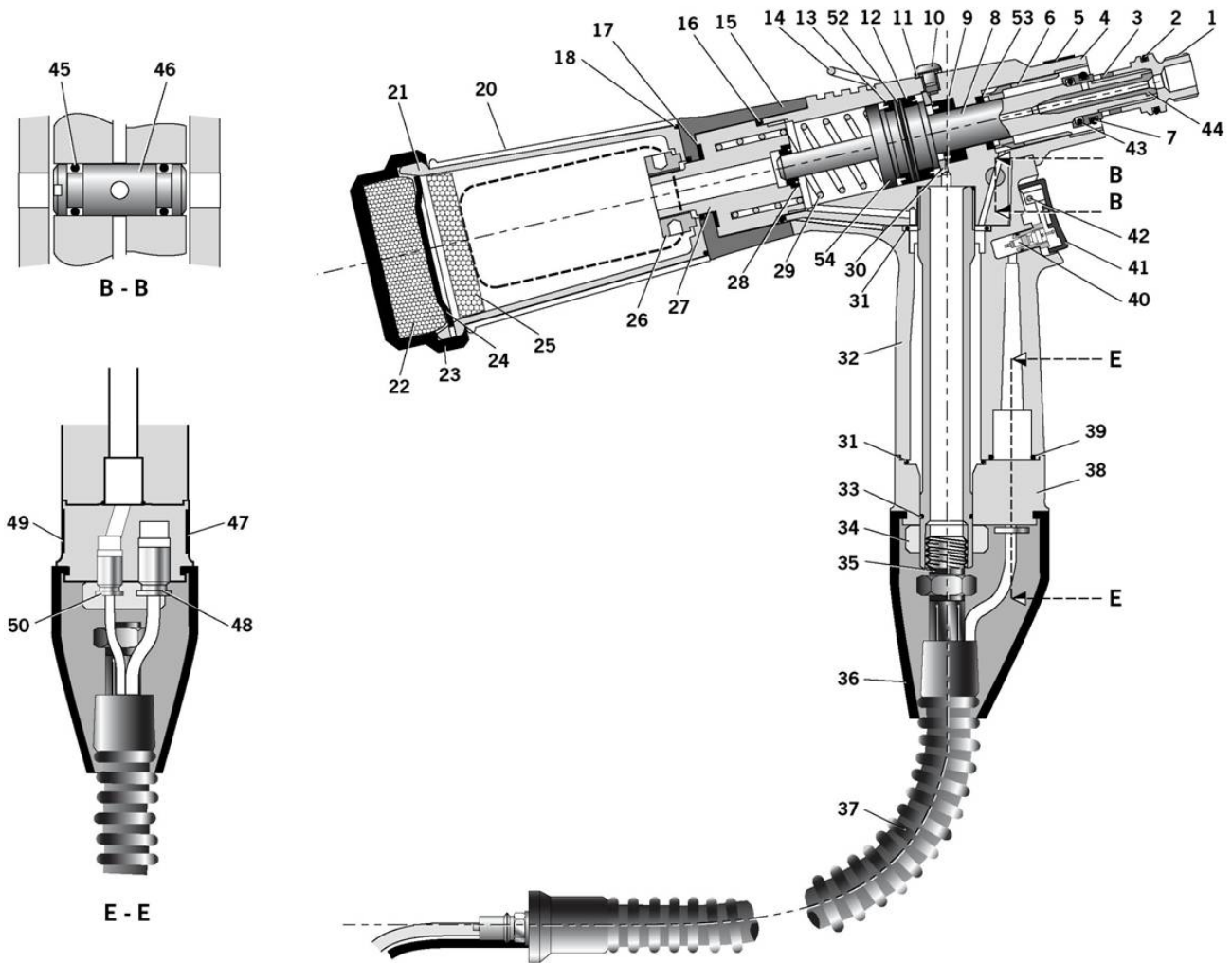

71400-02000 パーツリスト

No.	品番	品名	数	予備	No.	品番	品名	数	予備
01	71210-02101	JAW SPREADER HOUSING	1	-	28	07003-00274	LIP SEAL	1	1
02	07003-00277	'O' RING	1	1	29	07490-03002	SPRING	1	-
03	71210-02103	LOCKNUT	1	1	30	71210-02019	SEAL RETAINER	1	-
04	71400-03320	HEAD ASSEMBLY	1	-	31	07003-00288	'O' RING	2	2
05	07007-01503	LABEL	1	1	32	71210-04000	HANDLE ASSEMBLY	1	-
06	71210-02104	SEAL HOUSING	1	-	33	07003-00309	'O' RING	1	1
07	07003-00310	'O' RING	1	1	34	07002-00152	THIN NUT	1	-
08	71210-02121	HEAD PISTON	1	-	35	07003-00142	BONDED SEAL	1	1
09	07003-00273	LIP SEAL	1	1	36	71400-02002	GATOR	1	-
10	07001-00405	SCREW	1	1	37	07008-00413	HOSE ASSEMBLY	1	-
11	07003-00194	BONDED SEAL	1	2	38	71400-02001	HANDLE BASE	1	-
12	07003-00276	LIP SEAL	1	1	39	07003-00281	'O' RING	1	-
13	07003-00275	LIP SEAL	1	1	40	07005-00088	TRIGGER VALVE	1	-
14	71210-02022	SUSPENSION RING	1	-	41	71210-02008	TRIGGER	1	-
15	71403-02110	BOTTLE ADAPTOR ASSEMBLY	1	1	42	71210-02024	TRIGGER PIN	1	-
16	07003-00278	'O' RING	1	1	43	07003-00204	'O' RING	1	-
17	71210-02029	SEAL	1	-	44	71210-02102	VACUUM SLEEVE	1	-
18	07003-00311	'O' RING	1	1	45	07003-00189	'O' RING	2	2
20	07640-00239	STEM COLLECTOR OUTER	1	-	46	71210-02013	ROTARY VALVE	1	1
21	71210-02051	STEM COLLECTOR BODY	1	-	47	71400-02030	LABEL	1	-
22	71210-02035	SILENCER	1	1	48	07005-01952	6 MM CONNECTOR	1	1
23	71210-02034	SILENCER CAP	1	-	49	71400-02031	LABEL	1	-
24	07340-00335	STEM COLLECTOR END CAP	1	-	50	07005-01951	4 MM CONNECTOR	1	1
25	07640-00244	SILENCER	1	1	51	07900-00713	TOOL INSTRUCTION MANUAL	1	1
26	71210-02028	RETAINING NUT	1	-	52	07003-00342	'O' RING	1	1
27	71403-02120	END CAP ASSEMBLY	-	-	53	07003-00333	LIP SEAL	1	1
					54	71403-02104	SPRING CENTRALISING BUSH	1	1

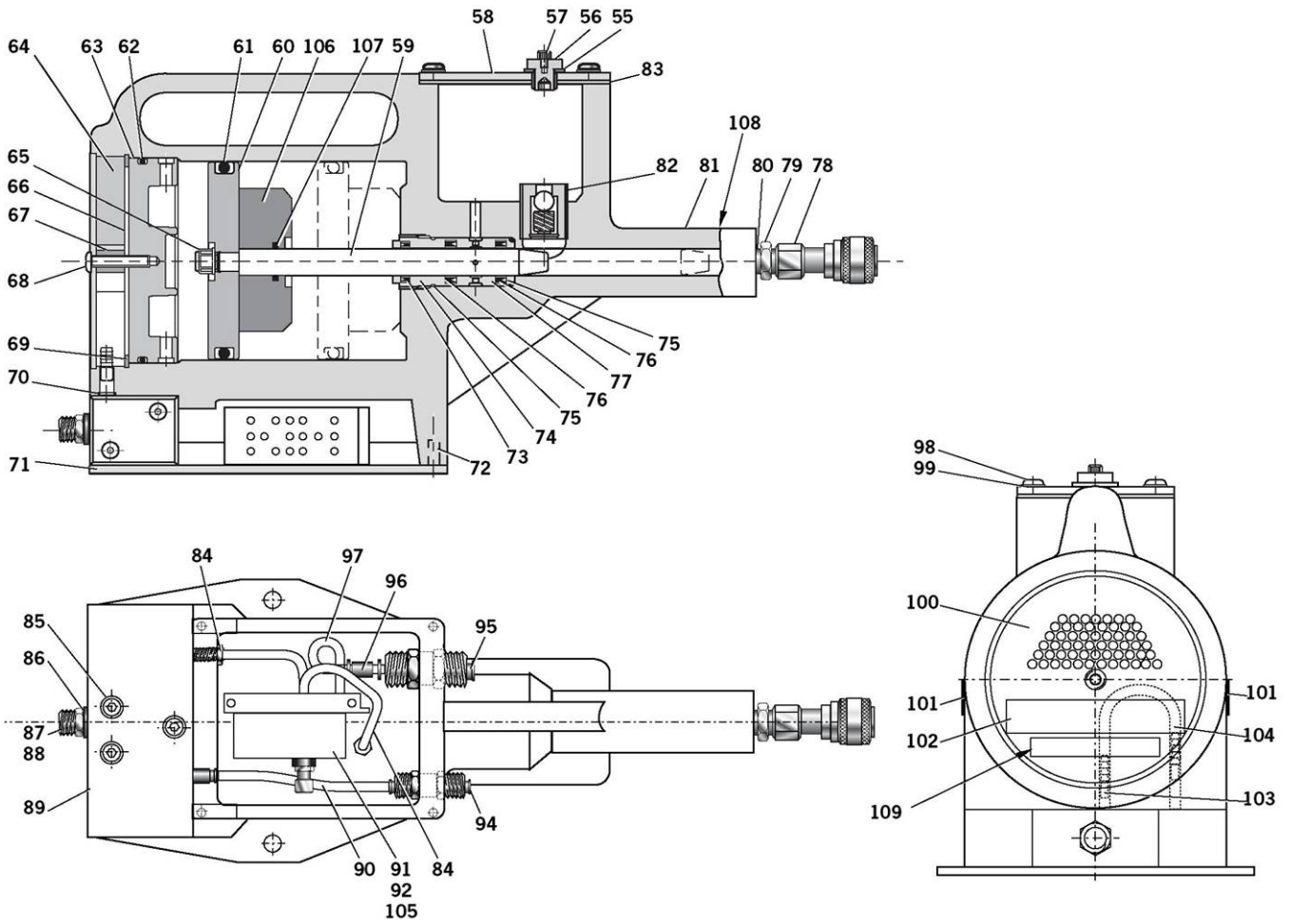

71420-02000 パーツリスト

No.	品番	品名	数	No.	品番	品名	数
55	07003-00037	SEAL	1	82	07240-00400	NON-RETURN VALVE	1
56	07240-00211	FILLER SCREW	1	83	07240-00209	GASKET	1
57	07001-00418	SCREW	1	84	07005-00456	MALE HOSE CONNECTOR	2
58	07240-00210	COVER PLATE	1	85	07001-00176	SCREW	3
59	71420-02008	INTENSIFIER PISTON ROD	1	86	07003-00065	ALUMINIUM SEALING WASHER	1
60	07240-00206	INTENSIFIER AIR PISTON	1	87	07005-00041	DOUBLE MALE CONNECTOR	1
61	07003-00182	'O' RING	1	88	07007-00292	THREADED REDCAP	1
62	07003-00183	'O' RING	1	89	07005-01524	VALVE	1
63	07240-00207	END COVER	1	90	07005-01084	4 MM Ø BLACK PLASTIC TUBE	110 MM
64	07240-00213	FOAM SILENCER	1	91	07005-01976	TIMER VALVE	1
65	07002-00017	NUT	1	92	07001-00248	M4 SCREW	2
66	07240-00216	RETAINING PLATE	1	94	07005-01431	BULKHEAD CONNECTOR	1
67	07240-00215	SPACER	1	95	07005-00855	BULKHEAD UNION	1
68	07001-00417	SCREW	1	96	07005-01977	PUSH-IN CONNECTOR	1
69	07004-00069	INTERNAL RETAINING RING	1	97	07005-00591	3 MM (INTERNAL Ø) BLACK PLASTIC TUBE	as required
70	07003-00042	'O' RING	1	98	07001-00554	SCREW	4
71	07240-00220	PROTECTION PLATE	1	99	07002-00073	WASHER	4
72	07001-00396	SCREW	4	100	07240-00214	SILENCER COVER	1
73	07003-00337	LIP SEAL	1	101	71420-02010	SELF ADHESIVE LABEL	2
74	71420-02007	SEAL PLUG	1	102	07240-00217	LABEL	1
75	07003-00153	'O' RING	2	103	07245-00103	VACUUM CONNECTOR	2
76	07003-00336	LIP SEAL	2	104	07005-01085	6 MM Ø BLUE PLASTIC TUBE	150 MM
77	71420-02006	SEAL HOUSING	1	105	07002-00123	M4 NUT	2
78	07005-00759	QUICK RELEASE CONNECTOR (FEMALE)	1	106	71420-02005	PISTON STOP	1
79	07005-00406	DOUBLE MALE CONNECTOR	1	107	07003-00181	'O' RING	1
80	07003-00142	SEAL	2	108	07007-01503	BOOK SYMBOL LABEL	1
81	07240-02300	BODY ASSEMBLY	1	109	07007-01504	CE LABEL	1

9) サービス手順・サービスキット



注意：この工具を購入・使用されるユーザは適切なスタッフに
修理・保守に関する指示・知識を伝える責任があります。



適正な教育を受けていない作業員による修理・保守作業は禁止。

■日常点検

- ・毎日の作業開始前、あるいは、新品工具を初めて使用する際には、きれいな低粘度の潤滑油を2～3滴、エアー吸入口から注油してください。エアー・ラインにルーブリケーター（潤滑器）のついている場合は不要です。特に、連続的に工具を使う場合は、2～3時間毎に、同様の注油を行なってください。
- ・エアー漏れの有無をチェックし、エアー・ホースや接続カップラー等に破損があれば、新品と交換ください。
- ・適正なノーズアセンブリーがセットされているか点検ください。
- ・ノーズアセンブリーを外して、掃除し清潔にする。特にジョーの摩耗の有無を調べ交換する。再組付け時には、モリリチウム・グリース **EP - 3753** を塗布し潤滑を良くしてください
- ・工具の最低ストローク (17mm) を確認。
ジョースプレッダー・ハウジング背面とヘッドアセンブリー先端面のトリガー操作前と後の差 (右図) を計る。
($A - B =$ 最小ストローク)
- ・ステムキャッチャー (回収) ボトル又はピンテール・デフレクターが装着されていることを確認ください。
- ・破断ステムが工具から排出されるかチェックのこと。不可の場合は、ドライバーでロータリーバルブ (46) をまわし、工具後部からエアーが出るようにする。ノーズ先端部を下に向けて、リベットを挿入しそのままの状態でもロータリーバルブ (46) を左右いずれかに回しリベットを保持する十分なエアーが確保できるようにする。

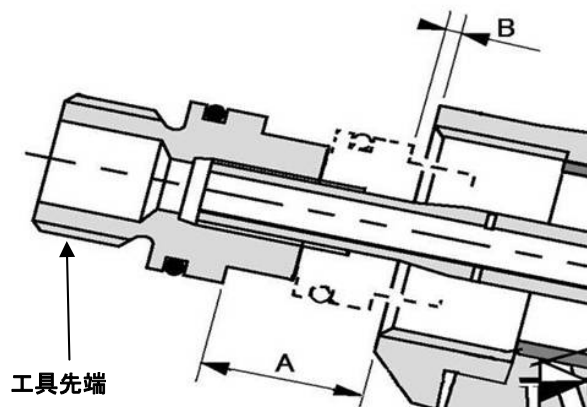

■週単位の点検

- ・エアー供給ラインのホースや接続部品にエアー漏れが無いチェック。

■潤滑グリース

専用の潤滑グリース品番：**07992-00020**（80g）



注意：モリリチウム・グリースEP-3753・安全上の説明

<緊急時の初期対処>

皮膚に付着：グリースは完全耐水ゆえ、認定されたスキנקリーナー溶剤で除去ください。

誤飲用の時：30mlのマグネシウム液を飲み、別にミルクをコップ一杯飲む。

眼に入った時：痛みはありますが無害です。清潔な水で洗浄し、すぐに専門医にご相談ください。

<環境対策>

承認された場所で、こすり取って燃やすか排気処理ください。

<火気および消火方法>

発火点220℃。可燃性ではありません。

炭酸ガス、ハロン、または経験者・専門家による散布水処理

<取り扱い>

耐油性グローブ、防護クリームを使用のこと。

<貯蔵>

熱気・酸化助成物から離すこと。





■サービスキット

キット一式品番：**07990-00716**（下表の部品を含みます）

07900-00716			
品番	品名	品番	品名
07900-00008	7/16" x 1/2" SPANNER	07900-00692	TRIGGER VALVE EXTRACTOR
07900-00012	9/16" x 5/8" SPANNER	07900-00158	2MM PIN PUNCH
07900-00015	5/8" x 11/16" SPANNER	07992-00020	GREASE-MOLY LITHIUM EP3753
07900-00164	CIRCLIP PLIERS	07900-00013	1/8" ALLEN KEY
07900-00469	2.5 MM ALLEN KEY	07900-00714	NON RETURN VALVE ASSEMBLY
07900-00667	PISTON SLEEVE	07900-00717	SPANNER FOR INTENSIFIER
07900-00670	PISTON BULLET	07900-00224	4MM ALLEN KEY
07900-00672	SPANNER ASSEMBLY	07900-00225	5MM ALLEN KEY
07900-00677	EXTRACTOR	07900-00521	1/4" Ø ROD
07900-00684	GUIDE TUBE	07992-00075	GREASE - MOLYKOTE 55M
07900-00685	INSERTION ROD	07900-00775	GRESDR - MOLYKOTE 111

10) 工具分解修理

50万回の作動または1年毎（いずれか短い方）に完全分解修理と新パーツ交換が必要です。

-  **注意：**この工具を購入・使用されるユーザは適切なスタッフに修理・保守に関する指示・知識を伝える責任があります。
-  **適正な教育を受けていない作業員による修理・保守作業は禁止。**
-  **注意：**分解の前には、必ず工具へのエア源を切り、清潔な環境で作業してください。
-  **注意：**工具は毎日チェックし、週単位で修理・保守ください。
工具の分解組立後は、必ず油を補給してから作業ください。

※ 文中の(数字)は、前記P.11-12の図面パーツ品番です。

※ 文中の(*)はサービスキット内の部品です。

■分解する前に次のことを行ってください

- ・工具内の油を捨ててください。ハンドル・アセンブリーの上にあるネジ(10)とボンディッド・シール(11)をはずし、工具を逆さまにして油を抜きます。
- ・前記P.10の手順でノーズ・アセンブリーをはずす。

■ヘッド・アセンブリー

- ・リテーニングナット(26)をはずして、ステムコレクターボルト(20)(21)(22)(23)(24)(25)を取りはずし、ボトルアダプタアセンブリー(15)と'O'リング(18)を取り出す。
- ・専用スパナ(*)でエンドキャップ(27)をシール(17)、『O』リング(16)、リップシール(28)と一緒にはずす。その後、スプリング(29)とスプリング用ブッシュ(54)を取り出す。
- ・ロックナット(3)をスパナ(*)でゆるめ、ジョースプレッダー・ハウジング(1)と'O'リング(2)をはずした後、ロックナット(3)をはずす。
- ・ヘッドピストン(8)をステム側(後部)へ押し、ヘッドアセンブリー(4)から取り出す。
(シリンダー内壁を傷つけないこと。残った油の噴出し注意)
- ・サークリップ・プライヤー(*)でシールリテーナー(30)を取り出す。リップシール(9)を後部に押し、ヘッドアセンブリー(4)から取り出す。(シリンダー内壁を傷つけないように注意)
シールリテーナー(30)は再組立時に方向に注意すること。面取り部がリップシール側となる。
- ・シール・ハウジング(6)とリップシール(53)を取り出す。
- ・再組立は上記の逆順で行う。

-  **注意：**ピストン(8)をヘッドアセンブリー(4)に組み付け後は、ロックナット(3)をピストン(8)のネジ部に入れておきジョーハウジング(1)を完全に締めた後にロックナット(3)をジョーハウジング(1)に締め付ける。

■トリガー部

- ・φ2mmのピンパンチで、トリガーピン(42)を叩きだしトリガー(41)を引っ張り上げる。
- ・トリガー・バルブ(40)をエアバルブ・エクストラクター(*)ではずす。

■空圧ピストン・アセンブリー部

- ・ブースターを分解するときには、最初にコネクター(84)に接続しているエア供給ホースを取りはずす。
- ・六角レンチを使用して、スクリュウ(72)4本を緩めて、プロテクション・プレート(71)を取りはずす。
- ・バルブ(89)からエアチューブを取りはずす。
- ・六角レンチを使用して、スクリュウ(98)とワッシャー(96)をはずし、カバープレート(58)とガスケット(83)を取りはずす。
(再組立時には、シール性を確保するためにガスケットに傷などないかチェックしてください。)
- ・本体を逆さまにして、タンクに入っている油を廃棄します。
- ・M4スクリュウ(92)を緩めてタイマーバルブ(91)を取りはずす。
- ・スパナを使用してコネクタ(79)とシール(80)とクイックリリース・コネクタ(78)をはずす。
- ・六角レンチを使用して、バルブ(41)を取りはずす。その時バルブ本体間にある'O'リングを脱落させてなくさないように気をつけてください。
- ・六角レンチを使用してスクリュウ(68)を取りはずし、サイレンサー・カバー(100)をはずす。
- ・バキュームコネクタ(103)からチューブ(104)を引き抜きます。
- ・六角レンチを使用して、本体からバキュームコネクタ(103)を取りはずす。
(コネクタは接着剤で固定しています。再組立時はロックタイト574相当でロックください。)
- ・フォーム・サイレンサー(64)、スペーサ(67)、リテーニング・プレート(66)を取りだす。
- ・ドライバーを使用して、慎重にリテーニング・リング(69)を取りはずす。
- ・エクストラクター(*)の雄ねじ部をエンドカバー(63)にねじ込み、'O'リング(62)と一緒に引っ張り出す。
- ・クイックリリース・コネクタ(78)の取り付けであった穴口からインサートロッド(*)を挿入して、ピストンロッド(59)を軽くたたいて、ピストンアセンブリーを押し出す。
- ・ピストンストップ(106)と'O'リング(107)を取り出す。
- ・スパナ(*)を使用して、シールプラグ(74)を取りはずす
- ・クイックリリース・コネクタ(78)の取り付けであった穴口からインサートロッド(*)を挿入して、シールハウジング(77)を押し出す。
- ・スパナ(*)を使用して、ボディからノン・リターンバルブ(82)を取りはずす。
(低エアを吹き付けて清掃をしてください)

- ・エアークリスタル(60)からクランクピン(74)を取りはずすには、クランクピン表面に傷をつけないように注意して、クランクピン先端から20mm以上のところをソフトジョーバイスではさみ、スパナ(*)を使用してナット(65)を取りはずす。
 - ・全ての部品を清潔にして、'O'リング部品は全て新品に交換する。
 - ・全てのシールには、モリリチウムグリース **EP-3753** を軽く塗布する。
 - ・ノン・リターンバルブ(82)は、シール剤を塗りこんでから締めこむ。
-  **注意**：エンドカバー(63)をつけていない状態で工具を作動させないで下さい。

※各部分の組立は上記順序の逆順で行う。

1 1) 給油について

 **注意**：全ての作業は清潔な部屋、きれいな手、クリーンな作業台の上で行ってください。オイルは気泡のないクリーンなものを使用し、異物の混入・侵入のないように留意ください。工具に重大な損傷を与える場合があります。

- ・ 工具の分解組立後は、必ず油の補給が必要です。
- ・ また、ある程度の使用でストロークが不足してきた場合はリベットが一度で打鋌できなくなりますので、油を補給してください。

G工具専用オイル 品番：**07992-00002** ハイスピン VG32 (500cc)

■ 日本国内で入手可能銘柄のG工具OIL

G工具 専用OIL	日本国内で入手可能銘柄					
	MOBIL	ESSO	SHELL	ENEOS (新日本石油)	出光興産	コスモ石油
ハイスピン VG32 (ISO規格 VG32相当)	モービル ハイドロリック オイル 32	テレツ 32	テラスオイル 32	スーパー ハイランド 32	ダフニー ハイドロリック フルード 32	コスモ NEWマイティ スーパー 32

(2004年6月現在)

■ 給油方法

1. ブースタにエアを接続する。
2. スクリュ(10)とシール(11)を取りはずす。
3. スクリュ(10)の穴にノンリターンバルブ・アセンブリー(*)を取り付ける。
4. ノンリターンバルブ・アセンブリー(*)から、適当なオイル容器まで、ラバーチューブを取り付ける。
5. ブースターのリザーバタンクに新しいオイルを十分に入れておく。
6. トリガー(41)を2秒程度押し、開放する。
7. ノンリターンバルブ・アセンブリー(*)をから出てくるオイルに気泡がなくなるまで数回トリガー動作を繰り返す。
8. ノンリターンバルブ・アセンブリー(*)を取りはずし、スクリュ(10)とシール(11)工具からプライミング・ポンプとストップ・ナットを取り外します。
9. トリガを引き、工具の最低ストロークが規定量あるか点検します。不足している場合は給油が不完全の可能性がります。

 **注意**：工具を作動させるとき、ジョースプレッダ・ハウジングに手をはさまないようにお気をつけください。ストローク部に手などを近づけますと怪我の可能性があり、非常に危険です。

10. ストロークが十分であればノーズ・アセンブリーを取付します。

1 2) 故障原因と処置方法

故障状況	原因	処置
リベット打鉋が 2度引き以上 必要になる	・ 所定のエア（5～7気圧）不足	確認
	・ 工具エアバルブ等摺動不良	エア取入口に 潤滑油数滴補充
	・ ジョーにホコリ等の堆積・目詰まり	清掃
	・ ジョーの摩耗、破損	交換
	・ 工具内部のオイル 多量の使用で油の中に気泡が生じ、 ストロークが遅くなったり戻りが悪くなったり する事があります。	補充 または 交換
ジョーがステム をつかまない	・ ジョーの摩耗、ホコリ等の堆積・目詰まり。	清掃
	・ ジョーハウジングがゆるんでいる。	締め込み
	・ ジョースプレッタスプリングのへたり・破損。	交換
	・ ノーズの選定が適切でない。	交換
	・ ジョースプレッタの破損、歪み、汚れ等。	交換
ジョーが つかんだステム を放さない	・ ジョー又はジョーハウジングの汚れ。	清掃、 グリース塗布
	・ ジョーハウジング、ノーズチップ、ノーズケーシングのゆるみ。	リセット
	・ ジョースプレッタスプリングの破損またはからみつき。	交換
工具ストローク が遅い	・ 所定のエア（5～7気圧）不足	確認
	・ 工具エアバルブ等摺動不良	エア取入口に 潤滑油数滴補充
破断ステムが 工具内で詰まる	・ 間違ったジョースプレッタがセットされている。	交換
	・ ジョースプレッタの汚れ・歪み。	交換
	・ バキュームエア量が不足。ロータリーバルブ(60)	調整
	・ ステム・コレクタボトルにステムがたまりすぎている。	廃棄

【適合証】

We, Textron Fastening Systems Limited, Mundells, Welwyn Garden City, Herts, AL7 1EZ
declare under our sole responsibility that the product:

Model G2-s

シリアル NO.

to which this declaration relates is in conformity with the following standards:

EN292 part 1 and part 2	
ISO 8662 part 1	EN 60742/0695
ISO 3744	EN 50081-1
ISO PREN792 part 14	EN 55014

following the provisions of the Machine Directive 89/392/EC
(as amended by Directive 91/368/EC, 93/44/EC) and 93/68/EC



A R Dear - Design & Development Manager

Welwyn Garden City - date of issue



This box contains a power tool which is in
conformity with Machines Directive
89/392/EC. The 'Declaration of Conformity'
is contained within.

製品の形状および仕様は予告なく変更される場合があります。



アキュメント ジャパン株式会社

【本社・関東支店】
〒224-0032
神奈川県横浜市都筑区
茅ヶ崎中央3-1
センター南SKYビル1階
TEL : 045-947-1200 (代)
FAX : 045-947-1205

【名古屋支店】
〒482-0002
愛知県岩倉市大市場町
郷廻 369-1
TEL : 0587-38-1515
FAX : 0587-38-1521

【大阪支店】
〒562-0036
大阪府箕面市船場西2-2-1
ニューエリモビル7階
TEL : 072-730-0838
FAX : 072-730-0837

【北陸営業所】
〒933-0874
富山県高岡市京田
462-1
TEL : 0766-25-7177
FAX : 0766-21-8048

【福岡営業所】
〒813-0062
福岡県福岡市東区松島
4-1-15
TEL : 092-624-0331
FAX : 092-624-0333

【厚本倉庫】
〒254-0012
神奈川県平塚市大神
2373-1
TEL : 0463-54-8145
FAX : 0463-54-8146

本社・関東支店・名古屋支店・大阪支店・北陸営業所・福岡営業所・厚本倉庫・仙台・広島

78595-50002B