

## 仕様・寸法

品番	材質	
	ボルト部	ステム部
<b>2774</b>	耐蝕アルミMg5 A-5056W (生地)	高力アルミ A-2014W (生地)

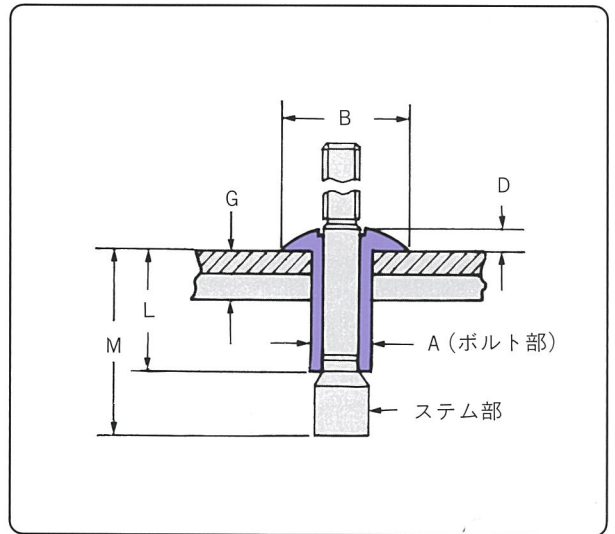

(単位: mm)

製品番号	呼び径	板厚 G	基準径 A	頭径 B	D	L	M	T (min.)	標準下穴
<b>2774-0613</b>	4.8	1.7~ 6.9	4.8	10.0	2.0	10.5	18.3	10.4	4.9~5.1
<b>2774-0617</b>		1.7~11.0							
<b>2774-0817</b>	6.4	2.1~ 9.5	6.4	13.4	2.7	14.2	25.5	13.0	6.6~7.0
<b>2774-0824</b>		2.1~15.9							

注 この品物はドライ・フィルム処理してありますので、脱脂処理はしないで下さい。

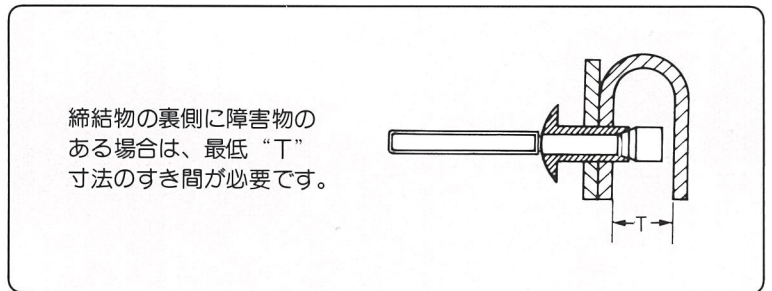

2

## 強力なロック機構

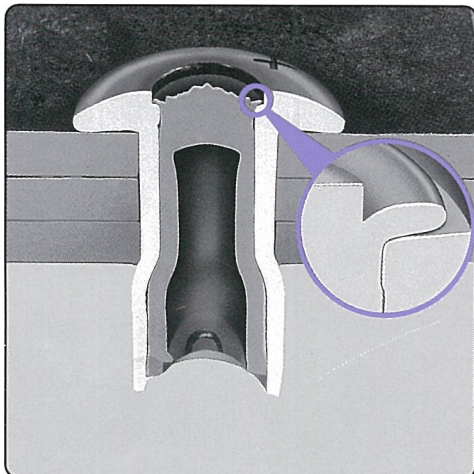

## 取付標準強度

試験方法	kN(kgf)		
	引張強度	剪断強度	平均芯抜け強度
製品番号			
<b>2774-0613</b>	2.22(230)	3.00(305)	0.22(22)
<b>2774-0617</b>			
<b>2774-0817</b>	4.23(430)	6.00(610)	0.44(45)
<b>2774-0824</b>			
備考	1kN=102kgf		

●設計に際しては、十分な安全率をご考慮下さい。